

## FICHA TÉCNICA Y PLANO DE LUCES

**TÍTULO DEL ESPECTÁCULO:** Enigma Shakespeare

**IDIOMA:** Castellano

**GÉNERO:** Teatro familiar cómico

**DURACIÓN:** 75 minutos aprox

**CIA:** Teatro de Poniente

**DIRECCIÓN:** Antonio Velasco

**DRAMATURGIA:** Antonio Velasco

**REPARTO:** Raúl Escudero/ Inma Gamarra/ Antonio Velasco

**AYUDANTE DE DIRECCIÓN:** Nazan L. Bamio

**ESCENOGRAFÍA:** Adelia Vicente, Diego Polo y Nicomedes Pérez.

**VESTUARIO:** Iratxe Jiménez

**DISEÑO ILUMINACIÓN:** Antonio Velasco

**ESPACIO SONORO:** Teatro de Poniente

**DISEÑO GRÁFICO:** Fernando López

**RESPONSABLE TÉCNICO:** Alberto Olegario González

**PRODUCCIÓN:** Iratxe Jiménez

**PRODUCCIÓN EN GIRA:** Iratxe Jiménez

**Vehículo:** Aprox. Furgoneta de carga diésel grande de 12 m<sup>3</sup>

### CONTACTO:

Antonio Velasco 609 960 471

Iratxe Jiménez 650 263 756

[www.teatrodeponiente.com](http://www.teatrodeponiente.com)

teatrodeponiente@gmail.com

### **1. Personal técnico para montaje y función.**

- Personal técnico que aporta la compañía: 1 técnico de iluminación y sonido (para montaje y función), 2 personas para carga y descarga de la escenografía (para montaje y desmontaje).
- Personal técnico que aporta el teatro: 1 eléctrico/técnico de iluminación y de sonido (para montaje)

### **2. Necesidades específicas del espectáculo.**

El espacio de trabajo debe estar limpio.

Tiempo de montaje del espectáculo: 6 horas.

Tiempo de desmontaje: 1 hora.

Camerino: Para 3 actores

*\*Esta ficha técnica se concretará individualmente con el jefe técnico de cada sala, tanto las necesidades técnicas como los horarios del mismo.*

### **3. Dimensiones del espacio escénico.**

Ancho: 9. m (óptimo), 7m (mínimo)

Fondo: 7 m (óptimo), 5m (mínimo)

Altura: 3 m (mínimo)

Ajustable a teatro a la italiana como a escenario bajo con graderío.

### **4. Necesidades técnicas de la sala para el Espectáculo.**

#### **4.1. Necesidades de Sonido.**

Mesa de sonido con entrada de minijack

Salida de micros en escenario.

#### **4.2. Necesidades de iluminación mínimas:**

Focos:

- VARA DE PROSCENIO: 6 pc's, 8 recortes

- 1a VARA: 6 pc's, 3 recortes

- 2a VARA: 6 pc's, 2 recortes, 4 RGB

- 3a VARA: 6 pc's, 3 RGB

- SUELO: 3 RGB + Máquina de humo

- PEANAS Y TORRES: 6 recortes

*\*Para otras indicaciones o requerimientos técnicos consultar con la  
cía*

El plano de luces específico se le aportará directamente a la  
institución contratante.

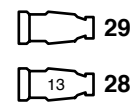
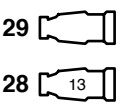
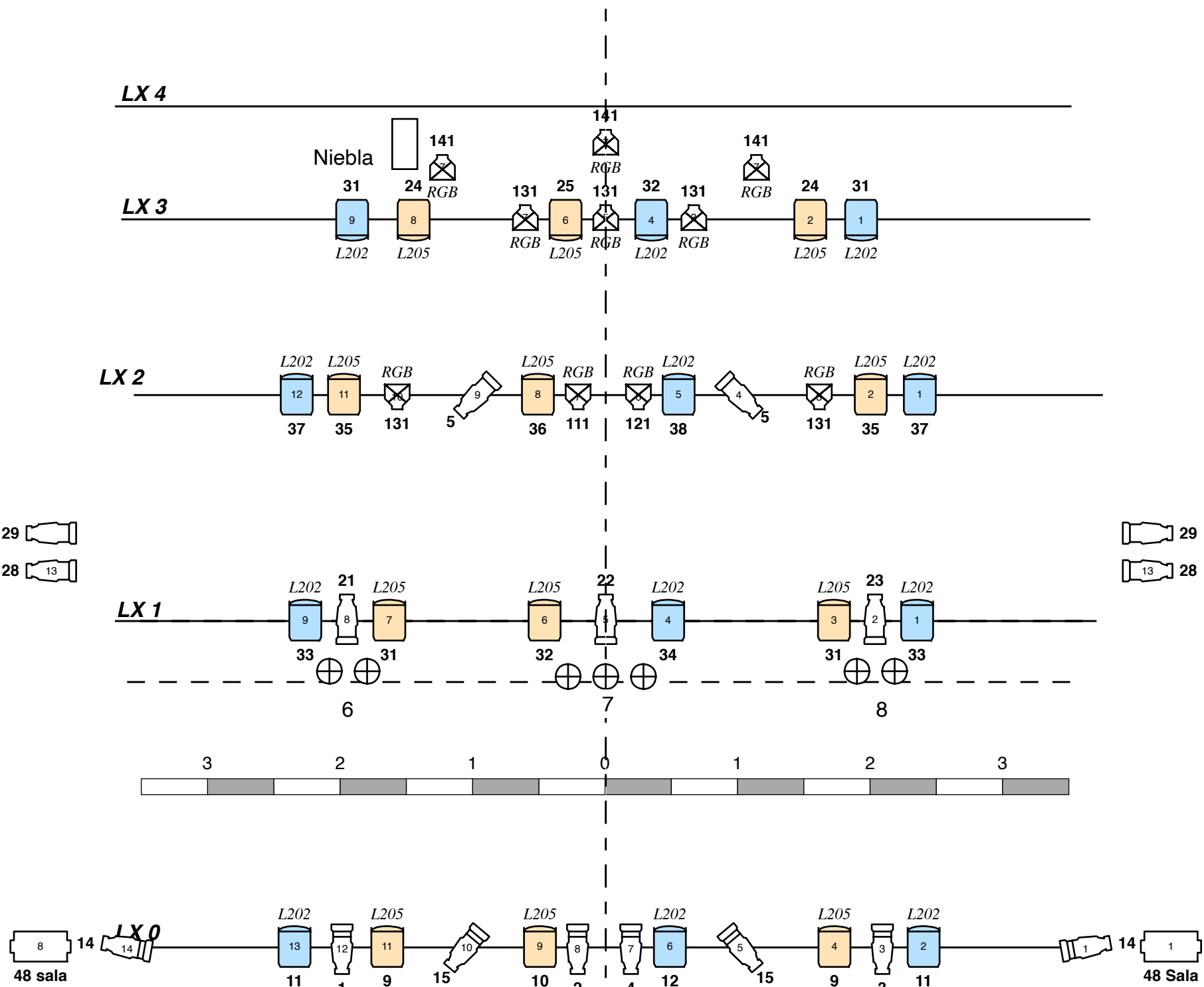

# Light Plot

## ENIGMA

Venue:  
V\_23\_V1

Designer:  
Alberto Olegario González

20/08/2023

### Leyenda

Channel

	ETC 25/50 750W
	PC 1KW
	PAR 64 N°1
	25-50° Source Four Zoom
	PAR LED RGB (COMPANIA)
	SALA
	ETC 36° 750W
	FRESNEL 2KW
	Strobo
	PAR 64 N°5